

INFORMATIONEN FÜR KUNDEN UND GESCHÄFTSFREUNDE...

PRO KANAL

4. JAHRG., NR. 2

AUSGABE AUG. 2003

SONDERAUSGABE zum **Naßabfallforum !!!** *am 19./20. September 2003 in Schwalenberg*



In dieser Ausgabe:

Nassabfallforum 2003	1
MÜLLER auf dem Nassabfall-Forum 2003	2
Interessantes auf dem NAF	3
Weitere Aussteller auf einen Blick	4-6
Anmeldeformular	7
Fotowettbewerb	8

Sehr geehrte
Geschäftsfreunde!

Erstmals seit dem Erscheinen der PRO Kanal veröffentlichen wir anstatt fundierter Fachthemen eine Sonderausgabe ausschließlich zu unserem 2. Internationalen Nassabfallforum in Schwalenberg. Dies wird notwendig, da die Anzahl und die Qualität der Aussteller und der Produkte im Vergleich zur ersten Veranstaltung in 1999 derart zugenommen hat, dass wir uns zu einer Vorschau verpflichtet fühlen.

Außerdem soll diese Ausgabe der PRO Kanal den wichtigsten Menschen bei dieser Veranstaltung, nämlich Ihnen, den Besuchern und Kunden, eine Entscheidungshilfe hinsichtlich Ihrer möglichen Teilnahme sein und Ihnen beurteilen helfen, ob Sie Ihre kostbare Zeit investieren können.

Wir meinen ja !



Mittlerweile haben sich 200 Besucher sowie insgesamt 20 Aussteller an-



gemeldet. Neben informativen Fachvorträgen, die auch als Tagungsband erscheinen, und zahlreichen Exponaten von unterschiedlichsten Ausstellern rund um das Thema Nassabfall bieten wir den Besuchern eine Abendveranstaltung an, die es in sich haben wird. Es gibt Unterhaltung, Tanz, Musik und

natürlich viel zu Essen und zu Trinken. Die Teilnehmer des ersten Forums werden sich aber auch an zahlreiche Fachgespräche zwischen Insidern und so manches persönliche Wort gerne erinnern.



Es ist immer noch möglich, sich anzumelden. Die Anmeldung können Sie bei Frau E. Wagenbach im Sekretariat vornehmen:

Tel. 05284/709-221
Fax: 05284/709-135

Infos und Anmeldung auch im Internet:

www.mueller-nassabfallforum.de

www.naf-online.de



MÜLLER-Produkte auf dem NAF 2003 !



Der neue MÜLLER Tandemausleger !!

Auf den folgenden Seiten stellen wir Ihnen eine Auswahl von den Ausstellungsfahrzeugen sowie weiteren Exponaten des 2. Nassabfallforums vor.

Zunächst einmal präsentiert MÜLLER den neuen Tandemausleger (Parallelführung von Saug- und Spülschlauch - siehe

Foto oben). Bei dieser neuen, zum Patent angemeldete Variante kann der Tandemausleger mit der HD-Haspel um ca. 170° geschwenkt und bis 1.250 mm stufen-



Der bewährte MÜLLER LIFTMASTER

Des weiteren präsentiert MÜLLER zahlreiche Nassabfall-Entsorgungsfahrzeuge wie den LIFTMASTER für die vollautomatische (wirtschaftliche) Sinkkastenreinigung. Außerdem verschiedene Modelle vom CANALMASTER ohne und mit Wasser- aufbereitung für die leistungsorientierte und ressourcenschonende Kanalreinigung.

kung in der Kanalreinigung von Morgen erfolgt durch eine mobile Betriebsdatenerfassung. Wir haben uns darüber Gedanken gemacht und den sog. TELEMMASTER entwickelt, den wir auf dem Forum vorstellen werden. Beachten Sie dazu auch den Vortrag von Dipl.-Wirt.-Ing. Wolfgang Müller jun. (Samstag, 11^{oo} Uhr).

MÜLLER hält Dicht !!!



Absperr- und Dichtheitsprüfsysteme



MÜLLER CANALMASTER

Eine ganzheitliche Kostensen-



TELEMATIK Display

Bei der Ausstellung dürfen natürlich nicht unsere im Markt bekannten Absperr- und Dichtheitsprüfsysteme fehlen (siehe Foto rechts).

Gebraucht und Gut !

Wir hatten Sie bereits darüber informiert, dass MÜLLER mittlerweile unter dem Namen MÜLLER TruckCenter GmbH (MTC) mit gut erhaltenen, technisch aufbereiteten Gebrauchtfahrzeugen handelt und sie auch an Interessenten vermietet. Auf dem diesjährigen Nassabfallforum präsentiert sich der zuständige Mitarbeiter Gerd Eggert mit einer kleinen Präsentationwand und mit diversen Gebrauchtfahrzeugen und stellt sich allen Fragen der Besucher.



Hier bekommt jeder sein fett weg !!!

Unsere Neuentwicklung des Entsorgungsfahrzeuges zur Entsorgung von Rückständen aus Fettabscheidern mit dem Namen FATMASTER ist bereits im Markt bestens eingeführt. Zahlreiche Topunternehmen haben ihn bereits in ihrem Fuhrpark (RWE Umwelt, Haniel, GMA, Mecklenburgerische Sero, Brakweder Kanalreinigung etc.). Auf dem diesjährigen Nassabfallforum möchten wir Ihnen gerne den FATMASTER der Firma Haniel Rohr- und Kanalservice präsentieren in Verbindung mit ei-



MÜLLER FATMASTER

nem Vortrag aus dem Hause Haniel. Bitte beachten Sie den Vortrag von Herrn Günter Ludwig am Samstag, ab 9²⁰ Uhr.

Weitere Aussteller auf dem NAF:

Die **Fa. Müller / Witzenhausen** stellt Ihr Dichtheitsprüffahrzeug MU-TESTMASTER vor, welches von MÜLLER Umwelttechnik entwickelt und gebaut wurde. Dabei handelt es sich um ein kompaktes, flexibel und wirtschaftliches Dichtheitsprüfsystem



MU-TESTMASTER

für die Dichtheitsprüfung von Hausanschlüssen bis hin zu großen Abwasserkanälen mit Luft und Wasser als Prüfmedium.

Auf der IFAT 2002 hat die **Fa. IBAK aus Kiel** den digitalen Kugelbildscanner PANORAMO vorgestellt. Die Fachwelt zeigt nach wie vor ein sehr großes Interesse an diesem innovativen System, so dass es heute fast so aussieht, als ob die neue Technik das herkömmliche Kanalfernsehen ablöse. Wir wollen das und mögliche Konsequenzen daraus für die Kanalreinigung genau wissen und haben die IBAK zu einem Vortrag eingeladen (Vortrag Samstag, ab 11²⁰ Uhr).



Das PANORAMO-System von IBAK

Die **Fa. Trelleborg Industrie GmbH aus Mettmann** möchte auf dem Nassabfallforum beweisen, dass sie den gestiegenen Anforderungen an die Kanalreinigung mit einzigartigen Kanalspülschläuchen begegnet. Außerdem stellt Trelleborg den Besuchern des Forums neben dem Kanalspülschlauch CANAKLER 250

auch den Saugschlauch ASPIKLER A und N vor, die sich ebenfalls durch eine herausragende Qualität auszeichnen.



Die **Fa. Clemens & Dupont aus Andernach** verfügt seit vielen Jahren über umfangreiche Erfahrungen in der Beseitigung unangenehmer Gerüche. Dazu gehört auch ein System zur geruchsfreien Entsorgung von Fettabscheiderinhalten, welches gemeinsam mit MÜLLER Umwelttechnik entwickelt wurde. Diese Problemlösung wird bereits seit mehreren Jahren erfolgreich bei vielen Entsorgern und Kommunen eingesetzt. Durch den Einsatz des auf jeden Fahrzeugtyp nachrüstbaren Systems, gelingt es, die beim Absaugen von organischen Flüssigkeiten auftretenden unangenehmen Gerüche vollständig zu kompensieren.



Ein weiterer Aussteller auf dem Nassabfallforum ist die **Fa. Günther Sausgruber Kanaltechnik GmbH aus Frankenthal**.



Noch mehr Aussteller auf dem Nassabfallforum

SAUSGRUBER Kanaltechnik:

Die Fa. Sausgruber vertreibt exklusiv alle **enz golden jet**[®] Produkte. Günther Sausgruber möchte den Besuchern des Forums in Schwalenberg beweisen, dass bei ihm Professionalität und Zuverlässigkeit groß geschrieben werden.

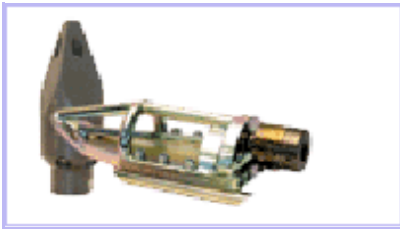

Die Fa. Sausgruber ist auch Partner von MÜLLER Umwelttechnik. MÜLLER hat daher die komplette Produktpalette stets vollständig am Lager.

URACA Pumpenfabrik:

Die in 1893 in Bad Urach gegründet und heute 260 Mitarbeiter beschäftigende **URACA Pumpenfabrik** präsentiert auf dem diesjährigen Forum in Schwalenberg eine neue Hochdruckspülpumpe, mit der die Techniker aus dem Ländle in eine völlig



neue Leistungsdimension vorstoßen wollen (Leistungsbedarf der Pumpe beträgt ca. 30 kW).

Interessenten dieser Pumpe sind entweder private oder kommunale Entsorger, die als Nassabfallfahrzeuge Kleinspüler oder auch Sauger mit kleiner HD-Einheit einsetzen wollen und auf die bewährte URACA-Marke setzen möchten. Weitere Infos gibt es auf dem URACA-Stand.



Fahrgestelle von DaimlerChrysler

DAIMLER CHRYSLER:

Wenn in der „Stadt unter der Stadt“ kontrolliert werden muß oder ein akutes Problem zu beseitigen ist, stellt **Mercedes-Benz** die zuverlässigen Helfer: Saug- und Spülfahrzeuge von MÜLLER auf vielfältiger Basis an Fahrgestellen. **Daimler Chrysler, Niederlassung Biel**, möchte sich denjenigen Besuchern des Nassabfallforums in Schwalenberg stellen, die ein geeignetes Fahr-

gestell (verbrauchsarm und mit moderner Motorisierung) für ihr geplantes Hochdruckspülfahrzeug suchen. Hier können sich alle Entsorger darüber informieren, ob ein



MÜLLER-CANALMASTER WA auf Mercedes-Benz-Fahrgestell

PANTAENIUS Versicherungsmakler GmbH:

Für Investitionsgüter im Nassabfallentsorgungsbereich hat PANTAENIUS einen besonderen **All-Risk-Rahmenvertrag** entwickelt, der auf die Anforderungen und Einsatzbereiche von Spezialfahrzeugen und Geräten abgestimmt ist. Aufgrund der Zusammenarbeit mit MÜLLER Umwelttechnik kann PANTAENIUS diesen umfangreichen Versicherungsschutz zu einem weit unter dem Marktdurchschnitt liegenden Preis anbieten. Als unabhängiger Versicherungsmakler vertritt PANTAENIUS die Interess-

Vario-, ein Atego- oder ein Actros-Fahrgestell die richtige Wahl ist.



en ihrer Kunden auch im Schadensfall gegenüber den Versicherungsgesellschaften und versichern nur dort, wo die beste Deckung zum günstigen Preis angeboten wird. Sind Ihre Spezialgeräte richtig versichert?

Diese Frage sollten die Besucher des Forums mit den Ansprechpartnern vor Ort diskutieren und auch Umfang und Leistung dieser Versicherung für die von MÜLLER-Umwelttechnik hergestellten und vertriebenen Spezialgeräte zur Nassabfallentsorgung mit anderen Versicherungen vergleichen.



Weitere namhafte Aussteller...

MAN Nutzfahrzeuge:



Die Ansprüche an die öffentlichen und privaten Entsorger sind hoch und wachsen stetig weiter. Das

weiß auch MAN, weswegen starke Typen für den mobilen Einsatz im Kanal angeboten werden. Die **MAN Nutzfahrzeuge, Niederlassung Bielefeld**, präsentiert allen Entsorgern in Schwalenberg MAN-Fahrgestelle, auf denen



sämtliche Spezialaufbauten durch Aufbauspezialisten montiert werden können.



Egal ob der öffentliche oder private Entsorger einen Hochdruckspüler, eine Saugfahrzeug oder ein kombiniertes Hochdruckspül- und Saugdruckfahrzeug benötigt, MAN und die Techniker aus dem Hause MÜLLER erläutern bei Bedarf gerne die zur Übertragung der erforderlichen Antriebsleistung für die Vakuum- und Hochdruckpumpen notwendigen Nebenabtriebe.



SPECK TRIPLEX:

Die 1909 als Familienunternehmen gegründete **Fa. Speck-Triplex-Pumpen GmbH & Co. KG aus Geretsried und Bielefeld** stellt den Besuchern in Schwalenberg erstmalig ihre neue Hochdruckplungerpumpe der Baureihe P 80 vor. Damit möchte die Fa. Speck-Triplex den Schritt in die größere Pumpenklasse für Hochdruckspül- sowie kombinierte Saugspülfahrzeuge vollziehen. Jeder interessierte Entsorger kann sich auf

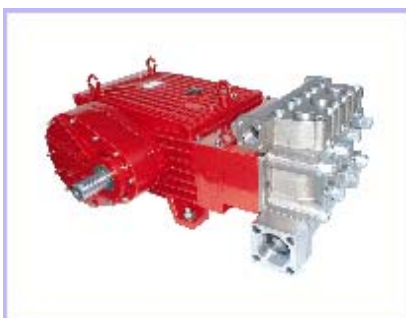

der Ausstellung über die relevanten Leistungsdaten informieren und die neue Pumpe besichtigen. Gerne geben Ihnen die Ansprechpartner der Fa. Speck-Triplex Auskunft über Einsatzgebiete, Konstruktionsmerkmale, verwendete Werkstoffe sowie Betriebsbedingungen und Sicherheitsvorschriften der neuen Pumpenreihe P 80/340-170 und P 80/400-140.

GARDNER-DENVER-WITTIG:

Die Fa. **Gardner-Denver-Wittig aus Schopfheim** präsentiert allen Besuchern verschiedene Vakuumpumpen für das Absaugen von Flüssigkeiten und Schlämmen mittels Nassabfall-Entsorgungsfahrzeugen. Als Weltneuheit präsentiert GD Wittig die Wasserringpumpe AL 1200. Diese neue Pumpe ersetzt die bisherige AL 1100 und wird zu einem niedrigeren Preis ab Oktober 2003 erhältlich sein.

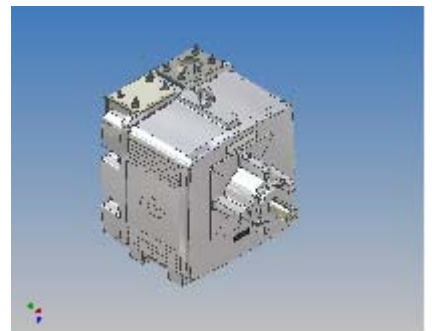

Vorläufige technische Daten:

- ◆ Drehzahlbereich: 1400-1800 1/min.
- ◆ Volumenstrombereich: 900-1200 m³/h bei 60% Vakuum
- ◆ Leistungsbedarf: 32-60 kW
- ◆ max. Unterdruck: 100 mbar (90% Vak.)
- ◆ Gewicht: ca. 120 kg



Noch mehr Aussteller auf dem Forum...

RAUSCH:

be-**RAUSCH**-endes aus dem Bereich TV - Inspektions- und Dichtheitsprüfsysteme stellt die **Fa. Rausch aus Weißensberg/Lindau** den Fachbesuchern vor.



Nichts NEUES ?? ... im Detail stecken die Neuerungen, die den Interessenten Licht ins Dunkle und somit "bewegte" Einblicke in die Unterwelt ermöglichen, z.B.:

- ◆ *die RCA – proline* als modulares Steuerungssystem mit serieller BUS-Technik und neuester Schaltungstechnologie
- ◆ *oder ein kombiniertes Inspektions- und Dichtheitsprüfsystem*

RAUSCH zeigt allen Besuchern eine TV-Inspektionsanlage in Kombination mit dem Dichtheitsprüfsystem Kampac. Dabei erfolgt über Großfor-



mat-TFT-Bildschirm die gleichzeitige Darstellung des Erfassungsprogramms sowie zweier unabhängiger Videoquellen. Die Videoaufzeichnung kann parallel auf einem digitalen und analogem Datenträger erfolgen.



TROST-Technische Dienstleistungen

Unseren Service-Werkstättenpartner **Karl-Heinz Trost aus Hochheim/Main** haben wir bereits in unserer letzten Ausgabe der PRO KANAL vorgestellt. Er führt u.a alle Wartungs- und Reparaturarbeiten an Rohr- und Kanalfahrzeugen aus. Interessierte Besucher können sich auf dem Nassabfallforum persönlich mit Herrn Trost auf seinem Informationsstand unterhalten.

NICOM:

Die **Fa. NICOM aus Sulzberg** ist ein Hersteller von TV-Kamera- und Kanalinspektionstechnik und behauptet, dass sie die Mark exakt in Cent umgerechnet hat. Schiebekameras sowie ausbaufähige TV-Systeme, verschiedenste Versionen an Kabel- und Mo-



tortrommeln für die TV- Inspektion sowie Fahrwagen und Zubehör sind im Programm. Neben einer Brunnen-



kamera gehört auch eine Kanaldatensoftware zur Produktpalette. Die Fa. NICOM stellt sich gerne allen Fragen von den Besuchern aus der Entsorgungsbranche.



GFG:

Die **Fa. GFG, Gesellschaft für Gerätebau mbH aus Dortmund** gehört technologisch weltweit zu den führenden mittelständischen Unternehmen der Gaswarn- und Gasesstechnik.



Vorgestellt werden tragbare Messgeräte und stationäre Gaswarnanlagen, die sicheren Schutz vor Gasgefahren bieten. Tragbare Messgeräte gehören zur persönlichen Schutzausrüstung für die Überwachung von einer oder mehreren Gasgefahren. Stationäre Gaswarnanlagen überwachen rund um die Uhr eine mögliche Gasgefahr ohne den Einsatz von zusätzlichem Personal. Bei der Druckluftüberwachung wird komprimierte Atemluft aus dem Kompressor mit den Geräten der GfG sicher vor toxischen Komponenten überwacht.

VDRK e.V.:

Der **VDRK e.V. aus Kronberg/Taunus** bietet seinen Mitgliedern zahlreiche Vorteile, die weit über den Bereich der Rohr- und Kanaltechnik hinausgehen. Er nimmt als kompetenter Partner Tätigkeiten wahr, von denen Mitglieder profitieren. Bitte beachten Sie den Vortrag von Friedhelm de la Motte (Freitag, 14 Uhr 15).



Nutzen Sie einfach dieses Anmeldeformular !!!



Fax-Anmeldung zum Nassabfallforum am 19. und 20. 09. 2003



- bitte ankreuzen -

- Allgemeiner Gedankenaustausch u. Vorabendkneipe am 18. 09. 2003 ab 18:00 Uhr
- Seminar am 19. und 20. September 2003 Firmengelände MÜLLER Umwelttechnik
- Demonstration und Vorführungen bei MÜLLER Umwelttechnik am 19. und 20. September 2003 ab 14:00 Uhr

Wir melden zum Seminar die folgenden Personen an:

Die Teilnahmegebühr von € 199,00 (zzgl. MwSt.) pro Person bezahlen wir nach Erhalt der Rechnung.

1. Teilnehmer _____

Firmenanschrift:

2. Teilnehmer _____

3. Teilnehmer _____

Datum: _____

Unterschrift: _____

Kopieren Sie einfach dieses Formular und faxen Sie es ausgefüllt und unterschrieben an:

Fax-Nr.: 05284/709-135



Anmeldeschluss: 8. September 2003 !!!





Fotografieren und gewinnen !!

MÜLLER veranstaltet einen Fotowettbewerb: Der Wettbewerb soll allen Entsorgern zeigen, wie attraktiv wirtschaftliche Kanalfahrzeuge mit hoher Qualität aussehen können. Sind Sie privater oder öffentlicher Entsorger und setzen Sie ein Fahrzeug von MÜLLER ein? **Dann nix wie los!**

Die Aufgabe:

Schnappen Sie sich Ihren Fotoapparat oder noch besser Ihre Digitalkamera und gehen Sie auf Fotopirsch und knipsen Sie Ihr MÜLLER-Fahrzeug im Einsatz.

Drei Kategorien sind möglich:

1. **Fahrzeuge in attraktiver Umgebung** (z.B. am Flughafen, im Hafen oder in der Altstadt)
2. **Einsatz der Technik** (z.B. beim Spülen oder Saugen)
3. **Spaßfoto** (haben Anwender von MÜLLER-Aufbauten auch Spaß am Fahrzeug?)

Die besten Bilder je Kategorie werden den Besuchern des 2. MÜLLER Nassabfallforums vorgestellt und von einer unabhängigen Jury ausgewählt.

Mit ein bisschen Glück und einem guten Auge gewinnen Sie



eine von 3 hochwertigen Digitalkameras. Darüber hinaus gibt es für die weiteren Teilnehmer schöne Sachpreise.

Und so geht das:

Beobachten Sie mit wachsamem Auge eines Ihrer MÜLLER-Fahrzeuge im Einsatz und fotografieren Sie es. Anschließend schicken Sie Ihr Bild per Post an:

MÜLLER Umwelttechnik
GmbH & Co. KG
Frau Elke Wagenbach
Julius-Müller-Str. 3
32816 Schieder-Schwalenberg
Tel. 05284 / 709-221

Oder per Email an:
Sekretariat@mueller-umwelt.de



**Einsende-
schluss:**

8.09.2003

!!!